

RG1R 24DL

F

CENTRALE DE COMMANDE POUR AUTOMATISMES A UN MOTEUR A 24 V
INSTRUCTIONS ET CONSEILS POUR L'INSTALLATION, L'UTILISATION ET L'ENTRETIEN.

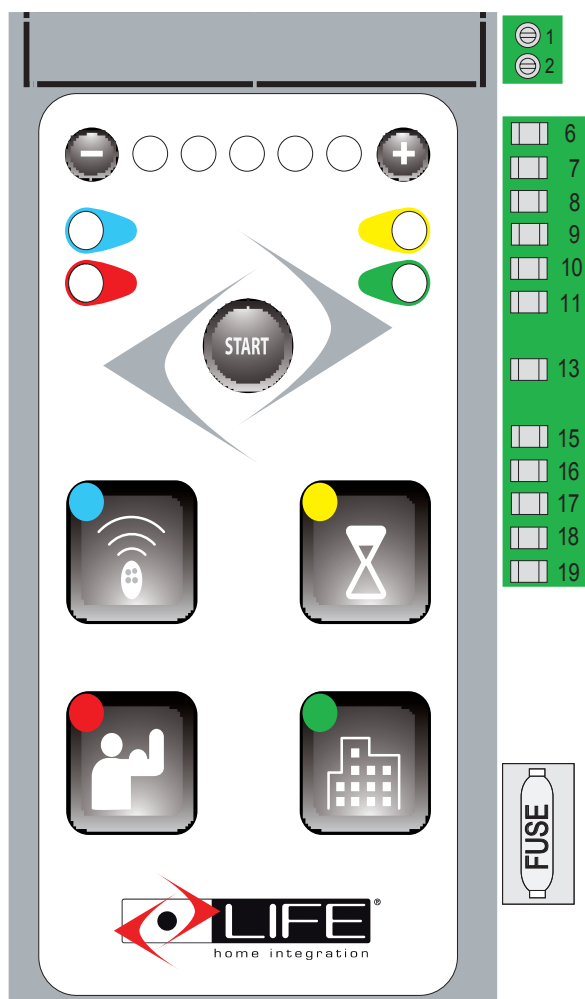

1 Branchements de la centrale

L	ALIMENTATION TRANSFORMATEUR 230 Vac 50 Hz
N	

SCHEMA CÔTE DROIT RG1R 24DL (voir schéma électrique page 3)	
Bornes	Description
1	Utiliser un fil RG58- 50ohm.
2	
6	COMMUN DES COMMANDES ET DES CELLULES : pour les entrées Stop, Overture, Fermeture, Pas-à-Pas et Photo,
6 - 7	STOP : entrée N.C. , commande l'arrêt de l'automatisme. A cette commande il est possible de brancher des dispositifs de sécurité, comme un bouton-poussoir d'arrêt d'urgence. A commande relâchée, la fermeture automatique n'est jamais effectuée mais il faut donner une nouvelle commande de mouvement. Laisser le pont si aucun dispositif n'est prévu.
6 - 8	OUVERTURE : entrée N.O. , commande l'ouverture du portail.
6 - 9	FERMATURE : entrée N.O. , commande la fermeture du portail.
6 - 10	PAS-A-PAS : entrée N.O. , commande le mouvement de l'automatisme selon les cycles suivants: MODALITE SEMI-AUTOMATIQUE : Ouverture, stop, fermeture, stop. MODALITE QUATRE PAS : Ouverture, pause, fermeture, pause. MODALITE COLLECTIF : Ouverture.
6 - 11	PHOTO : entrée N.C. pour les cellules ou dispositifs de sécurité. N'intervient pas en phase d'ouverture de l'automatisme; en phase de fermeture détermine l'inversion du mouvement jusqu'à l'ouverture complète. Laisser le pont si aucun dispositif n'est prévu.
13 - 16	LUMIERE TMOIN : sortie 24 Vdc 3 W max, pour le branchement d'une lumière témoin, qui copie le fonctionnement des clignotants pendant le mouvement, et qui reste allumée à portail ouvert.
15 - 16	CLIGNOTANT : sortie 24 Vdc 25 W max, pour le branchement du clignotant Splendor SPL24 caractérisé par trois types de clignotements: 1) lent en ouverture du portail; 2) rapide (temps de clignotement réduit de moitié) en fermeture; 3) trois clignotements et une pause pour signaler une anomalie, ou durant la phase d'apprentissage de la course.
16	+ COMMUN ALIMENTATION CLIGNOTANT OU LUMIERE DE COURTOISIE.
16	+ SORTIE 30 Vdc : pour l'alimentation de différents dispositifs 200 mA max
17	-
18	SORTIE 24 Vac : pour l'alimentation de différents dispositifs 200 mA max
19	
N.C. = contact normalement fermé - N.O. = contact normalement ouvert	

SCHEMA CÔTE INFÉRIEUR RG1R 24 DL	
Bornes	Description
A	24 FIL ORANGE
	0 FIL ORANGE
ALIMENTATION 24 Vac	
B	AGECH (chargeur de batteries pour 2 batteries de 12V 2Ah)
C	FC2 FIL BLU
	FC1 FIL ROUGE
	COMMUN FIL NOIR
FINS DE COURSE	
D	+ FIL BLANC
	SIGNAL FIL MARRON
	- FIL VERT
	- FIL ROUGE
	+ FIL VERT
ENCODEUR	
ALIMENTATION MOTEUR : 24 Vdc	

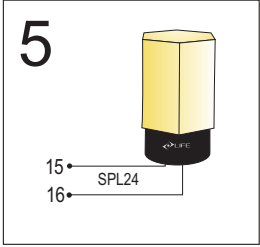
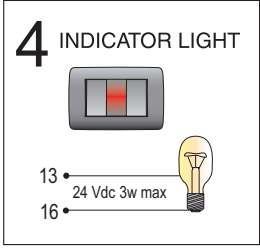
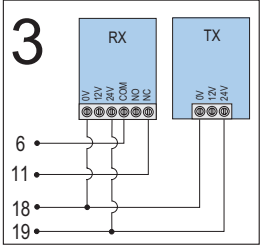
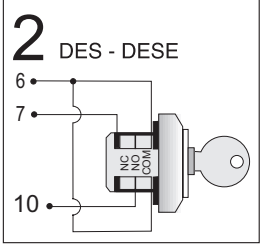
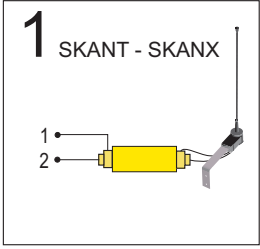
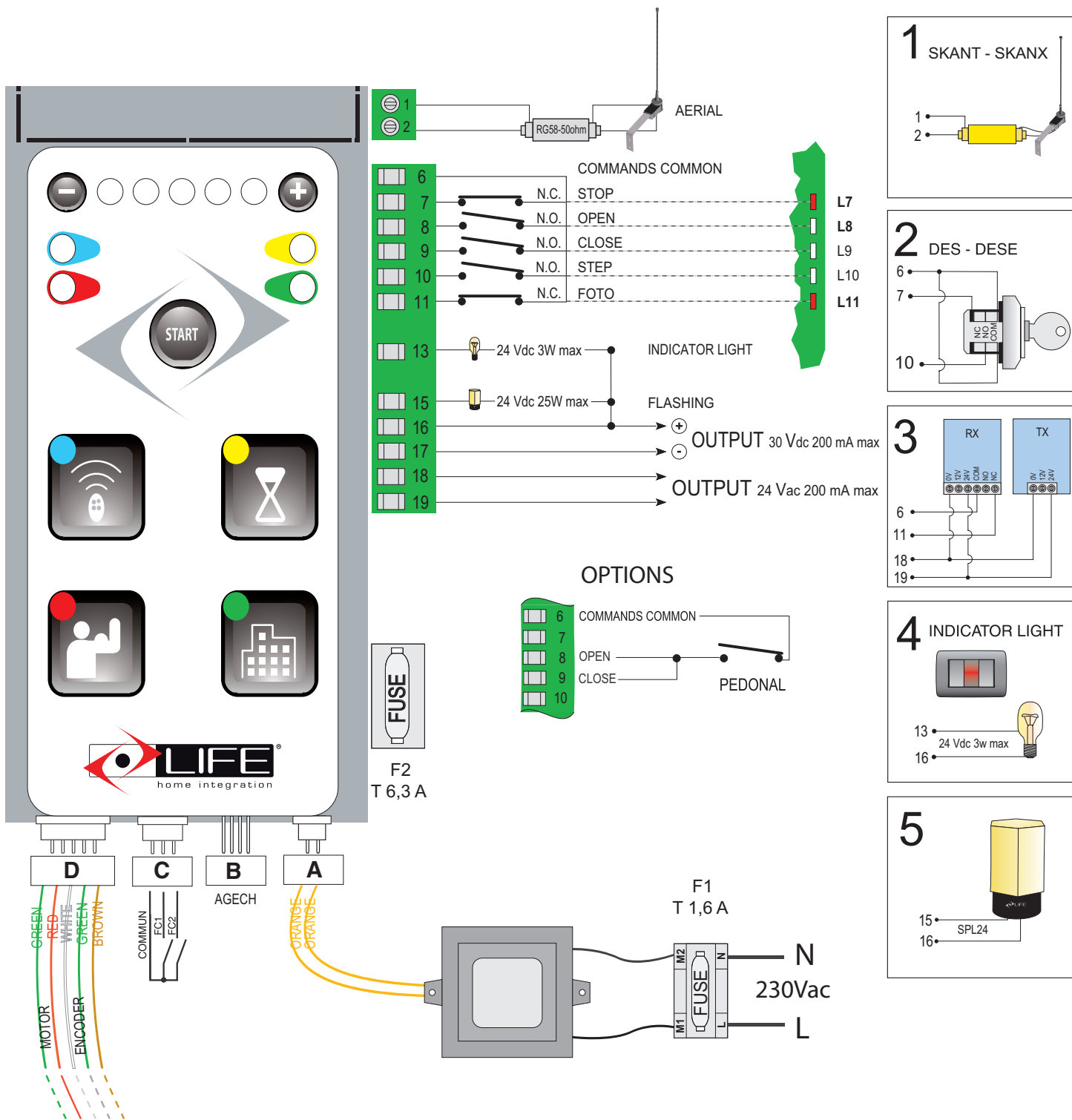

1.1 Voyant de signalisation

Une file de 5 voyants est présente sur le côté droit de la centrale, sous les borniers. A
 Ces voyants latéraux sont allumés lorsque le signal est présent.
 Pour les entrées N.C., stop, et photo, les voyants correspondants L7, L11 sont normalement allumés; pour les entrées N.O., ouverture fermeture et pas-à-pas, les voyants correspondants L8, L9 et L10 sont normalement éteints. Ces voyants signalent donc un éventuel dysfonctionnement des dispositifs branchés.

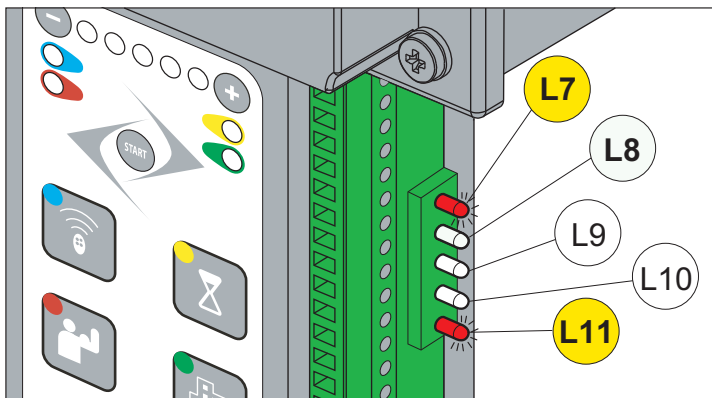



Energy Saving

Pour optimiser la consommation énergétique, nous avons introduit la fonction E. S. Après 10 minutes de la fin de la programmation de la centrale les LED du panneau centrale sont éteints et est inhibée l' utilisation du clavier. Pour réactiver la fonction, activer et désactiver l'appareil

ATTENTION !

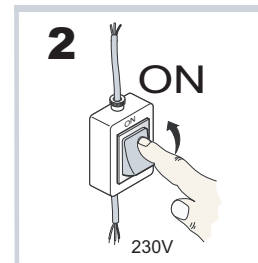
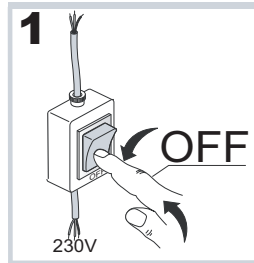

2 PROGRAMMATION DE LA CENTRALE

DEFINITION DES FINS DE COURSE

S'assurer d'avoir fixé les fins de course mécaniques d'ouverture et de fermeture de l'automatisme.

2.1 PHASE 1 REINITIALISATION DE LA CENTRALE

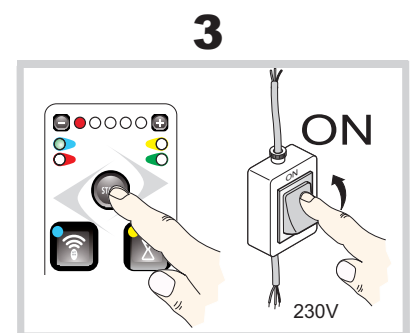
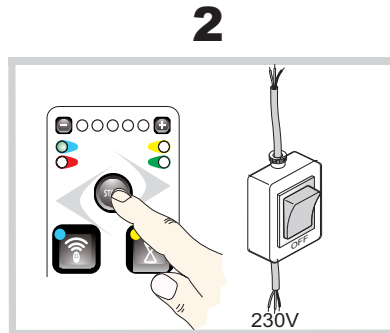
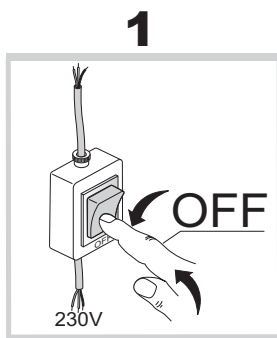

2.2 PHASE 2 PROGRAMMATION DE LA COURSE

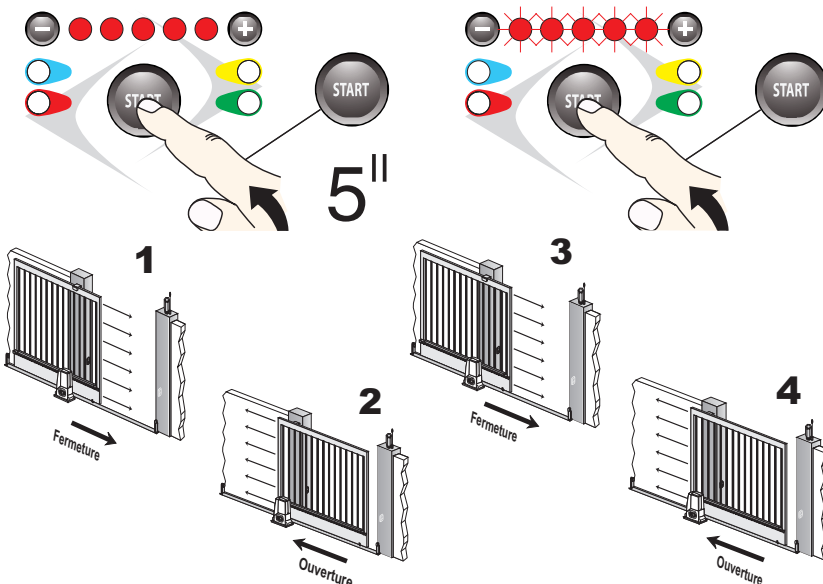

- a) Appuyer sur pendant 5 secondes, les 5 voyants s'allument tout d'abord et puis clignotent.
- b) Appuyer sur et le portail commence sa course. Si le portail s'ouvre appuyer une nouvelle fois sur pour inverser le mouvement.

Le premier fins de course a être réglé doit être ce de la fermeture.

Appuyer sur : l'automatisme effectue en séquence une fermeture (1), une ouverture (2), une fermeture (3), une ouverture (4).

Une fois terminée la programmation les deux voyants verts clignoteront et le voyant rouge sera allumé d'une lumière fixe.

Si le résultat obtenu n'est pas satisfaisant, repartir du point initial.



3 GESTION DE LA RADIOCOMMANDE

La centrale de commande est équipée d'un récepteur radio intégré avec mémoire de 1000 codes à 1 canal sur fréquence de 433.92 MHz avec codification LIFE Rolling code et Auto code.

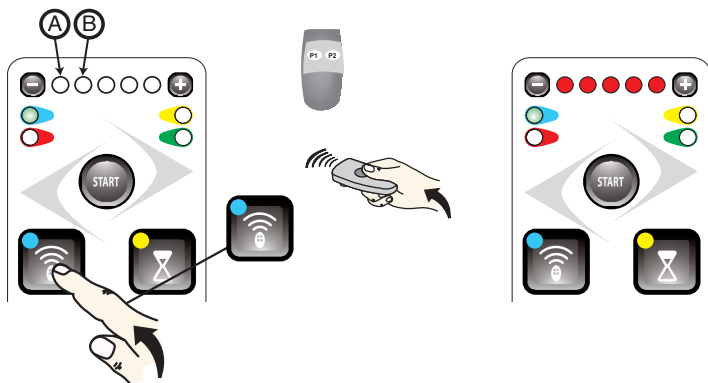
3.1 APPRENTISSAGE DE LA COMMANDE RADIO



OUVERTURE TOTALE

- Appuyer sur  , le voyant vert (**GAUCHE**) s'allume.
- Tenir appuyée la touche (**P**) de la radiocommande jusqu'à ce que s'allument les cinq voyants .
- Attendre 25 secondes ou appuyer de nouveau sur  2 fois pour sortir.

OUVERTURE PUR LE PIETONS

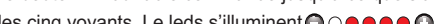
- Presse  , deux fois le voyant vert (gauche) et le led rouge (droite) s'allument.
- Presse le bouton **P2** du radio commande jusqu'à ce que s'allument les cinq voyants. Le leds s'illuminent .



L'automatisme est maintenant programmé.

La modalité **SEMI-AUTOMATIQUE** est maintenant programmée: en déclenchant la commande "PAS-A-PAS" l'automatisme change son mouvement selon la séquence 1 – OUVERTURE 2 – STOP 3 – FERMETURE 4 – STOP.

Une fois que la programmation a été effectuée, la touche  fonctionne comme commande **PAS-A-PAS**.

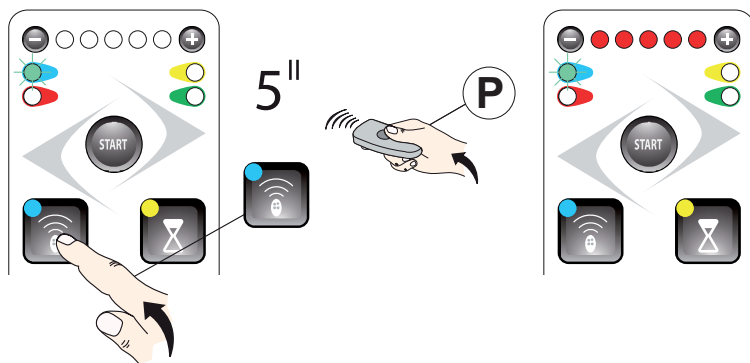

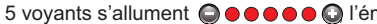

3.2 Suppression d'une radiocommande apprise

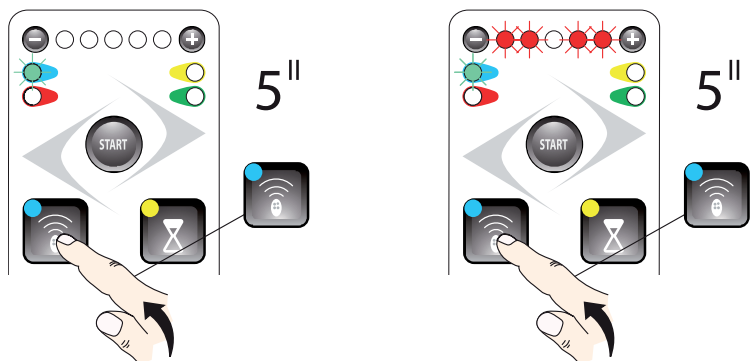

- Appuyer sur  , pendant 5 secondes, le voyant vert s'allume tout d'abord et puis clignote.
- Tenir appuyée la touche de la radiocommande jusqu'à ce que les 5 voyants s'allument  l'émetteur est ainsi supprimé.
- Attendre 25 secondes ou appuyer de nouveau sur  pour sortir.

3.3 Suppression de toutes les radiocommandes apprises



- Appuyer sur  , pendant 5 secondes, le voyant vert s'allume tout d'abord et puis clignote.
- Appuyer pendant 5 autres secondes  , les deux premiers et puis les deux derniers voyants clignotent alternativement  . Après le clignotement alterné, tous les émetteurs appris sont supprimés.
- Attendre 25 secondes ou appuyer de nouveau sur  pour sortir.



4 REGLAGES

4.1 Refermeture automatique

Dans cette modalité, en appuyant sur la commande "PAS-A-PAS" l'automatisme change son mouvement selon la séquence 1 – **OUVERTURE** 2 – **PAUSE** 3 – **FERMETURE** 4 – **PAUSE**; par exemple, si l'automatisme est en train de s'ouvrir et la commande "pas-à-pas" de l'émetteur est appuyée, l'automatisme s'arrête en temps de pause. Vice versa si l'automatisme est fermé, il s'ouvre à la commande. Par **TEMPS DE PAUSE** il faut comprendre le temps de pause avant la refermeture automatique.

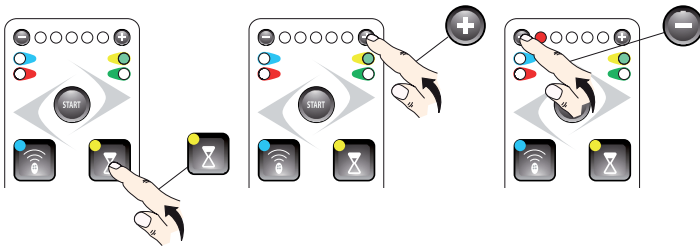

En appuyant sur et on sélectionne les différentes valeurs du **TEMPS DE PAUSE**.

Attendre 25 secondes ou appuyer de nouveau sur pour sortir.

OUVERTURE » PAUSE » FERMETURE » PAUSE

Appuyer sur le voyant vert (Droite) s'allume:

- Si aucun des voyants n'est allumé, la refermeture automatique n'est pas active, pour l'activer appuyer sur ;
- Si au moins un des voyants est allumé, la refermeture automatique est active, pour la désactiver appuyer sur jusqu'à ce que tous les voyants s'éteignent.

VOYANTS ALLUMES	TEMPS DE PAUSE
	REFERMETURE AUTOMATIQUE NON ACTIVE
	5 s
	10 s
	30 s
	60 s
	120 s

4.2 Menu OPTIONS 1

Appuyer sur pour entrer dans le menu OPTION 1, appuyer en séquence pour avancer dans la sélection, le clignotement du voyant indique la position, Avec la touche + la fonction est activée (voyant rouge fixe), avec la touche – la fonction est désactivée.

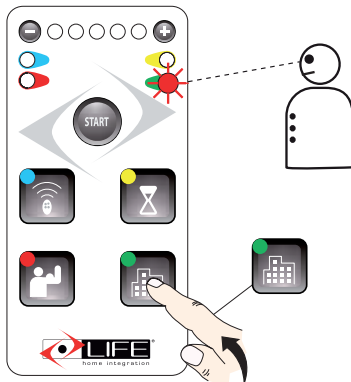

VOYANTS	OPTIONS
	Aucune fonction active
	Co-propriété: Commande pas-à-pas en ouverture
	Modifie le mode de fonctionnement en OUVERTURE – STOP – FERMETURE - STOP
	Automatique 2 Pas: OUVERTURE - FERMETURE
	L'entrée STOP devient PHOTO2, la photocellule intervient également en ouverture.
	FERME EN PASSANT, au passage devant PHOTO, l'automatisme se referme.

4.3 Menu OPTIONS 2

Appuyer sur 5" pour entrer dans le menu OPTIONS 2, appuyer en séquence pour avancer dans la sélection, le clignotement du voyant indique la position. Avec la touché + la fonction est activée (voyant rouge fixe), avec la touche – la fonction est désactivée.

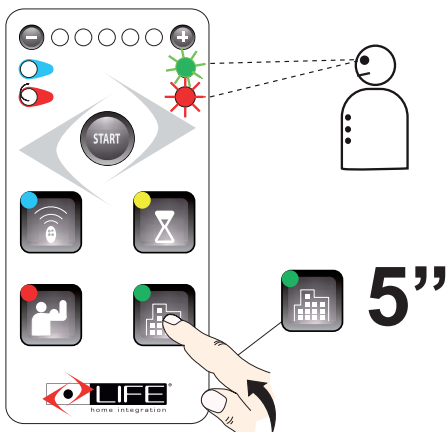



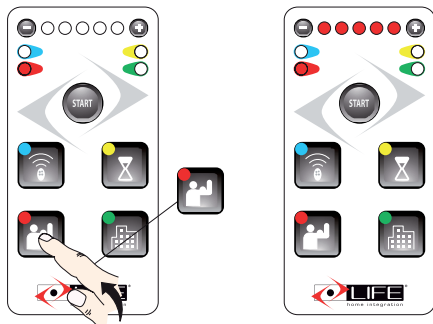

VOYANTS	OPTIONS
	Aucune fonction active
	Exclusion controle de la vitesse
	Pré-clignotement
	Flash pause
	Augmentation de la sensibilité au mouvement

5 FORCE

La force règle la poussée et la vitesse de l'automatisme.



Appuyer sur  le voyant rouge (**GAUCHE**) s'allume.
Appuyer sur  et  pour sélectionner les différentes valeurs de la force.

VOYANTS ALLUMES	Valeur FORCE
	Minimum
	
	
	
	Maximum

Attendre 25 secondes ou appuyer de nouveau sur  pour sortir.



5.1 Sensibilité au mouvement



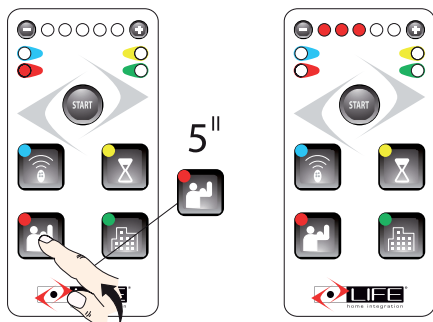

L'automatisme est muni d'un système de relèvement d'obstacle: l'automatisme inverse le mouvement lorsqu'il y a un impact contre un obstacle en ouverture et en fermeture.

Le réglage de la sensibilité indique une rapidité de réponse majeure ou mineure à l'obstacle.

- 1) En fermeture, si la centrale relève un obstacle, l'automatisme inverse le mouvement et effectue une ouverture totale ; si l'obstacle est relevé 3 fois de suite, l'automatisme s'arrête en position complètement ouverte, dans l'attente d'une nouvelle commande.
- 2) En ouverture, si la centrale relève un obstacle, l'automatisme effectue une brève inversion du mouvement et s'arrête, dans l'attente d'une commande.



Appuyer sur  pendant 5 secondes, le voyant rouge (**GAUCHE**) s'allume tout d'abord et puis s'éteint.
Appuyer sur  et  pour sélectionner les différentes valeurs de la sensibilité.

VOYANTS ALLUMES	SENSIBILITE
	Minimum
	
	
	
	Maximum

Attendre 25 secondes ou appuyer de nouveau sur  pour sortir.

5.2 Fusibles

Deux fusibles internes:

- A) F1 est situé sur l'alimentation primaire a 230V.
Caractéristiques techniques: fusible en miniature 5x20 T1,6 A certifié par IEC 60127 ou EN 60127.
- B) F2 est situé sur l'alimentation secondaire a 24V, pour éviter le surcharge du transformateur.
Caractéristiques techniques: fusible en miniature 5x20 T6.3 A certifié par IEC 60127 ou EN 60127.

6 BRANCHEMENTS ET CONNEXIONS

- Avant d'effectuer les branchements et les connexions, lire attentivement le chap. PRESCRIPTIONS ET CONSIGNES DE SECURITE et PRESCRIPTIONS ET CONSEILS POUR L'INSTALLATION.
- Toutes les opérations de branchement et de connexion doivent être effectuées avec la centrale débranchée de l'alimentation électrique; si le dispositif de déconnection n'est pas à vue, mettre un panneau : "ATTENTION ENTRETIEN EN COURS".

L'installateur doit effectuer les branchements de l'alimentation à 230 Vac 50 Hz, et des différents dispositifs prévus pour l'automatisme. Les branchements entre la centrale, le moteur, l'encodeur et le transformateur sont déjà effectués par le fabricant.

- Une fois effectués les branchements à la centrale, l'installateur doit serrer et regrouper (au moyen d'une bande par exemple) les fils adjacents aux groupes de 2 - 3 - 4 pour empêcher d'éventuels détachements du bornier; la bande qui regroupe les fils adjacents doit être fixée le plus près possible des borniers, au maximum à 10 mm du bornier, en faisant attention à ne pas endommager l'isolation des fils. Aucun fil ne doit rester seul.
- Les bandes doivent être en contact seulement avec les fils dépourvus de gaine (les fils pourvus de gaine étant maintenus en position par la gaine elle-même).
- Faire attention à ne pas regrouper les fils à tension supérieure à 50 Volt RMS avec des fils à tension inférieure.
- Les câblages internes effectués par le fabricant sont déjà pourvus de bandes de fixation.

ATTENTION: pour la sécurité il est indispensable d'effectuer le branchement de la mise à terre du moteur.

6.1 Voyant de signalisation

Une file de 5 voyants est présente sur le côté droit de la centrale, sous les borniers.

Ces voyants latéraux sont allumés lorsque le signal est présent.

Pour les entrées N.C., stop, et photo, les voyants correspondants L7, L11 sont normalement allumés; pour les entrées N.O., ouverture fermeture et pas-à-pas, les voyants correspondants L8, L9 et L10 sont normalement éteints. Ces voyants signalent donc un éventuel dysfonctionnement des dispositifs branchés.

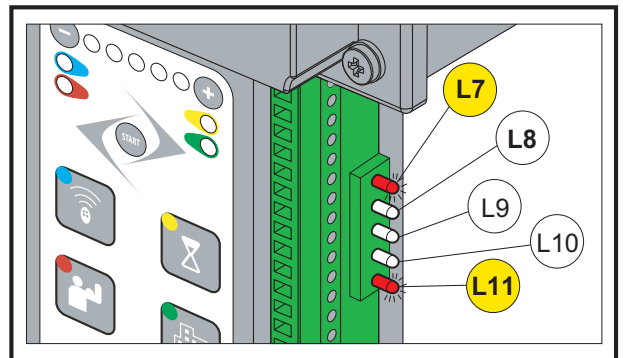

6.2 Liste des fils électriques

Selon le type d'installation et du nombre de dispositifs installés, les fils nécessaires peuvent varier.

Les fils utilisés dans l'installation doivent être conformes à la norme IEC 60335.

ATTENTION: les fils utilisés doivent être adaptés au type d'installation; cette décision doit être évaluée par l'installateur.

- Utiliser exclusivement le fil d'alimentation fourni avec le motoréducteur.
- Le fil d'alimentation fourni ne doit pas être raccourci ou prolongé.
- Tous les fils doivent être dégainés le minimum indispensable (max. 6 mm), le plus près possible des bornes de branchement, pour empêcher un contact accidentel avec des parties sous tension, dans le cas où un fil se débrancherait de la borne.
- Ne pas appliquer de l'étain sur les fils qui doivent être fixés aux bornes à l'aide de vis.
- Dans le cas où les fils soumis à une tension supérieure à 50 Volts RMS puissent entrer en contact avec ceux à très basse tension de sécurité, le fil à tension supérieure à 50 volts RMS doit être isolé à l'aide d'une gaine; ou bien le fil à très basse tension de sécurité doit être muni d'une gaine isolante d'une épaisseur d'au moins 1 mm.
- Tous les fils pour les branchements externes ne doivent pas être de type flexible à rondelle (flat twin tinsel cord).

Pos.	Branchement	Type de câble
1	Ligne électrique d'alimentation	Fil 3x1,5 mm ²
2	Alimentation	Fil fourni avec prise Schuko
3	Signaleur clignotant	Fil 2x1 mm ²
4	Antenne radio	Fil blindé type RG58 50Ω
5	Photo Tx	Fil 2x1 mm ²
6	Photo Rx	Fil 4x1 mm ²
7	Sélecteur	Fil 3x1 mm ²
8	Bouton-poussoir interne	Fil 3x1 mm ²
9	Charge sensible (signal)	Fil 2x1 mm ²

6.3 Prédiposition installation électrique et branchement au réseau électrique

La prédiposition de l'installation électrique et le branchement au réseau électrique n'est pas du ressort du présent manuel. Néanmoins voici quelques consignes:

- La ligne électrique d'alimentation doit être posée et reliée par un technicien électrique certifié ou par un installateur professionnel.
- La ligne d'alimentation électrique doit avoir été munie d'une protection adéquate contre les courts-circuits et les dispersions à terre.
- Dans le réseau d'alimentation, un dispositif de déconnection omnipolaire avec distance d'ouverture des contacts de 3,5 mm ou supérieur doit être prévu, qui assure une déconnection complète de l'alimentation.



7 DIAGNOSTIQUE

Ce chapitre indique les problèmes plus fréquents, avec les solutions pour y remédier. Dans certains cas, il est prévu expressément que les opérations soient effectuées par un installateur professionnel : cette condition est obligatoire pour éviter de s'exposer à de sérieux risques.

7.1 Anomalies de fonctionnement signalées par la centrale

Les anomalies de fonctionnement relevées par la centrale sont signalées par l'allumage des 5 voyants du display.

La centrale signale également à l'extérieur la présence d'anomalie à travers le clignotant: 3 clignotements et une pause, si le moteur est en mouvement.

SIGNAL	ANOMALIE	INTERVENTION	SOLUTION POSSIBLE
	Obstacle	Le contrôle intervient en inversant le mouvement, opérant donc une ouverture, et une fois en fin de course, attend un nouveau signal (même en modalité collectif) ; si, en revanche, le système est en ouverture, le contrôle intervient en inversant le mouvement un court instant (3/4 cm) et puis s'arrête dans l'attente de nouvelles commandes.	Remarque: Le réglage de la sensibilité à l'obstacle est indiqué au chap. REGLAGES
	Diverses situations de fonctionnement incorrect et non sûr sont regroupées ici.	Le contrôle intervient en passant le système en homme présent avec des commandes maintenues et vitesse réduite.	Remarque: Dans cette situation déverrouiller l'automatisme et appeler le service assistance.

Remarque: si les problèmes persistent, il est absolument nécessaire d'appeler l'assistance technique.

8 BATTERIES TAMPONS + AGECH (EN OPTION)

- La centrale de commande RG1R 24DL peut être équipée d'une paire de batteries-tampons (en option) de 12 V 2Ah (AGE12) qui permettent son fonctionnement en cas d'urgence en cas de coupure de courant électrique.
- Les batteries doivent être installées et remplacées lorsqu'elles sont épuisées par un INSTALLATEUR PROFESSIONNEL et non pas par l'utilisateur, et ce car l'on est en présence de parties sous tension.
- La centrale de commande est prédisposée pour contenir un chargeur de batterie AGECH, à l'aide duquel la recharge du couple de batteries y étant insérées est effectuée de manière automatique.

Le fonctionnement par les batteries est signalé par la centrale par le clignotement alterné des voyants verts: .



9 ESSAI ET MISE EN SERVICE

- Seul un **TECHNICIEN COMPETENT**, dirigé et contrôlé par le **TECHNICIEN PROFESSIONNEL DE L'INSTALLATION**, doit se charger de l'essai et de la mise en service du système automatisé (ou automatisme). C'est à la personne qui va effectuer l'essai et mettre en service le système automatisé (dont l'unité de contrôle fait partie) de définir les tests prévus en fonction des risques et de vérifier la conformité du système avec les règlements, lois et normes, particulièrement la norme EN 12445 qui spécifie les méthodes d'essai et de contrôle des systèmes automatisés pour portails ainsi que la norme EN 12453 qui donne des précisions sur les performances de sécurité d'emploi.
- Les phases d'essai et de mise en service sont les phases les plus importantes de l'installation du système automatisé, afin de garantir une sécurité d'emploi optimale.
- Il est également possible d'utiliser les contrôles et les procédures utilisées pendant l'essai au cours des contrôles périodiques du système automatisé et de ses dispositifs.
- **L'automatisme** n'est mis en service que lorsqu'un **réglage** de force qui n'est pas dangereuse a été programmé. Le **réglage** de force doit être réglée selon une valeur minimale qui exclut tout risque de blessure pendant la phase de fermeture.
- Régler les forces maximales comme prévu par la norme EN 12445.
- Ne jamais toucher le portail et ses parties mobiles lorsqu'il est en mouvement.
- Lorsque le portail est en mouvement, garder une certaine distance de sécurité : ne passer à travers le passage que lorsque le portail est complètement ouvert et arrêté.
- Interrompre immédiatement l'emploi du système automatisé en cas de fonctionnement non conforme (bruit, mouvement à secousses, etc.) : le non respect de ces instructions peut engendrer des dangers graves, des risques de blessures et/ou des dommages au portail et au système automatisé.
- Il est important de se rappeler que le portail en mouvement comporte les risques résiduels suivants:
 - a) Impact et déformation du bord principal de fermeture (contre le battant individuel ou entre les deux battants);
 - b) Impact et déformation de la zone d'ouverture;
 - c) Cisaillement entre la porte coulissante et les parties fixes du rail et du support pendant le mouvement;
 - d) Risques mécaniques dépendants du mouvement.

9.1 Essai

Pendant l'essai, s'assurer que la mesure de la force d'impact du portail est en conformité avec les normes EN 12445 e EN 12453.

- Vérifier que les points spécifiés dans le chap. **PRESCRIPTIONS ET CONSEILS DE SECURITE** ont été strictement respectés.
- Vérifier que le système automatisé est réglé correctement et que les systèmes de protection et de déverrouillage fonctionnent correctement.
- A l'aide du sélecteur à clé ou de l'émetteur, effectuer les essais d'ouverture et de fermeture du portail et vérifier que chaque mouvement correspond à ce qui a été programmé au niveau de l'unité de contrôle. Répéter les essais jusqu'à l'obtention d'un fonctionnement correct.
- Vérifier le fonctionnement des Leds au niveau du clavier de l'unité de contrôle (voir manuel y afférant).
- En ce qui concerne le contrôle des photocellules, vérifier en particulier qu'il n'y a aucune interférence avec d'autres dispositifs, faire passer un tube cylindrique de 5 cm de diamètre et de 30 cm de long à travers l'axe optique qui relie les deux photocellules. Effectuer l'essai près du transmetteur, et ensuite près du récepteur et enfin à mi-chemin entre les deux.
- Dans les trois cas, le dispositif doit fonctionner en passant de l'état actif à l'état d'alarme et vice versa, provoquant l'action prévue par l'unité de contrôle: par ex. pendant la fermeture, il faut qu'il y ait une inversion du mouvement.
- Effectuer l'essai de fonctionnement au niveau des photocellules prévu par la norme EN 12445 p. 4.1.1.6. Les résultats doivent être conformes à ce qui est prévu dans la norme EN 12453 p. 5.1.1.6.

ATTENTION: lorsque le système automatisé a été essayé, NE PLUS modifier les paramètres programmés. En cas de changement des réglages (par ex. modification de la valeur de limiteur de couple), répéter les essais prévus, conformément à la norme EN 12445.

9.2 Mise en service

La mise en service n'est possible qu'au terme de tous les contrôles prévus dans le chap. **ESSAI**. Aucune mise en service n'est autorisée dans des conditions précaires ou provisoires.

- a) Préparer le dossier technique du système automatisé qui doit prévoir au minimum:
 - Plan général mécanique et électrique
 - Analyse des risques et solutions adoptées pour les éliminer ou les réduire;
 - Modes d'emploi de chaque dispositif;
 - Liste des pièces utilisées;
 - Mode d'emploi et conseils d'emploi du propriétaire;
 - Dossier d'entretien de l'installation;
 - Déclaration CEE de conformité de l'installation.
- b) Fixer une plaque de marquage CE au portail qui indique les informations suivantes:
 - Nom et adresse du responsable de la mise en service,
 - Type de système automatisé,
 - Modèle,
 - Numéro de série,
 - Année d'installation
 - marquage CE.
- c) Remplir et remettre au propriétaire de l'automatisme la déclaration de conformité
- d) Remettre au propriétaire du système automatisé (ou automatisme) le mode d'emploi (EN 12635 p. 5.3 e 5.4).
- e) Remettre au propriétaire du système automatisé un dossier d'entretien et des améliorations (EN 12635 p. 5.3).
- f) Remettre au propriétaire du système automatisé le document qui résume les prescriptions relatives à l'entretien des dispositifs du système automatisé (EN 12635 p. 5.3 e 5.5).
- g) Avant la mise en service du système automatisé, informer d'une manière exhaustive le propriétaire des risques et des dangers potentiels.

10 INSTRUCTIONS ET CONSEILS D'EMPLOI ET D'ENTRETIEN

10.1 Prescriptions et consignes de sécurité

- Le technicien préposé à l'installation doit analyser les risques présents au niveau du système automatisé et informer l'utilisateur/propriétaire des éventuels risques potentiels. Les risques potentiels sont à préciser par écrit dans ce mode d'emploi.
- Le mouvement du portail comporte les risques suivants: choc et déformation du bord principal de fermeture; impact et déformation au niveau de la zone d'ouverture; cisaillement entre la porte coulissante et les parties fixes de la coulisse et du support pendant le mouvement ; risques mécaniques liés au mouvement.
- Le fabricant décline toute responsabilité en cas de dommages ou préjudices dus au non respect des informations relatives à l'emploi et des consignes de sécurité ci-jointes.
- Le fabricant décline toute responsabilité en cas de dommages et pannes qui dépendent du non respect du mode d'emploi.
- Conserver ce manuel dans un lieu sûr et à portée de main afin de le consulter rapidement en cas de nécessité.
- Avant d'activer le portail, vérifier qu'une certaine distance de sécurité est respectée.
- Ne jamais toucher le portail et ses parties mobiles lorsqu'il est en mouvement.
- Lorsque le portail est en mouvement, rester à distance de sécurité : ne traverser le passage que lorsque la porte est complètement ouverte ou arrêtée.
- Empêcher les enfants de jouer ou de s'arrêter près du portail ou des organes de commande (émetteur). Il en va de même pour les animaux et les personnes handicapées.
- Ne jamais permettre aux enfants de jouer avec les commandes de contrôle du portail ; ne jamais laisser les émetteurs ou d'autres dispositifs de commande à la portée des enfants.
- Interrompre immédiatement l'emploi du système automatisé en cas de dysfonctionnement (bruit, mouvement à secousses, etc.). Le non respect de ces conseils peut provoquer des dangers graves, des risques d'accidents et/ou des dommages au portail et à le système automatisé. Demander l'intervention d'un **TECHNICIEN PROFESSIONNEL PREPOSE A L'INSTALLATION** ; dans l'attente, utiliser le portail normalement en **débrayant les moto-réducteurs** (voir chap. **DEVEROUILLAGE DES MOTEUR-RÉDUCTEURS**).
- Afin de conserver les **moto-réducteurs** en bon état de marche, suivre les opérations décrites dans le chap. **ENTRETIEN** en respectant les échéances précisées par le **TECHNICIEN PROFESSIONNEL PREPOSE A L'INSTALLATION**.
- Examiner fréquemment l'installation afin de vérifier qu'il n'y a aucun signe de déséquilibre mécanique, d'usage ou de dommage des câbles ou des pièces assemblées: n'utiliser le système automatisé qu'après réparation et réglages.

11 INFORMATIONS GENERALES

Il est interdit de reproduire ce mode d'emploi sans l'approbation et l'autorisation écrites et sans la vérification de **LIFE home integration**. Il est interdit de traduire ce mode d'emploi dans une autre langue, même partiellement, sans l'approbation et l'autorisation de **LIFE home integration**. Tous les droits du présent document sont réservés.

LIFE home integration décline toute responsabilité des dommages ou des dysfonctionnements dus à mauvaise installation ou à une utilisation incorrecte des produits. Lire attentivement ce mode d'emploi.

LIFE home integration décline toute responsabilité des dommages ou des dysfonctionnements dus à l'utilisation de l'unité de contrôle avec les dispositifs d'autres producteurs. Cela entraîne l'annulation de la garantie.

LIFE home integration décline toute responsabilité des dommages ou des préjudices dus au manque d'informations relatives à la mise en service, à la mise en route, à l'installation, à l'entretien et à l'utilisation spécifiés dans ce mode d'emploi ou au non respect des consignes de sécurité indiquées dans les chapitres INFORMATIONS ET CONSIGNES DE SECURITE.

Dans un souci d'amélioration de ses produits, **LIFE home integration**, se réserve le droit de les modifier à tout moment sans préavis. Ce document représente l'état des produits automatisés au moment de leur commercialisation.

11.1 DONNEES RELATIVES AU PRODUCTEUR

LIFE home integration est le fabricant de l'unité de contrôle **RG1R 24 DL** (ou « Unité ») et possède tous les droits sur ce document. Conformément à la directive sur les Machines 98/37/CE, les données du fabricant sont les suivantes:

• Fabricant:	LIFE Home Integration
• Adresse:	Via Sandro Pertini, 3/5 – 31014 Colle Umberto (TV) Italia
• Téléphone:	+ 39 0422 388592
• Télécopie:	+ 39 0422 388593
• http:	www.homelife.it
• e-mail:	info@homelife.it

La fiche d'identification reportant les informations relatives au fabricant, est appliquée sur la centrale de commande. Cette fiche précise le modèle et la date de production (mois/année) du produit.

Pour d'autres informations techniques et/ou commerciales ou d'envoi du personnel technique ou de demande de pièces détachées, le client peut contacter directement le fabricant ou le réseau de vente auprès duquel il a acheté le produit.

11.2 EMPLOI

- L'unité de contrôle **RG1R 24DL** est conçue exclusivement pour piloter 1 actionneur électromécanique alimenté à 230 Vac destinés à motoriser des portails à un vantail battant de type « résidentiel ». Un autre emploi que celui prévu par les normes en vigueur est considéré non conforme et est interdit.
- L'unité de contrôle doit être utilisée seulement avec les produits LIFE.
- Le fabricant décline toute responsabilité pour les dommages dus à cet autre emploi. Le risque est exclusivement à la charge de l'installateur et annule tout recours à la garantie.
- L'unité de contrôle ne peut pas être installée et utilisée dans des lieux comportant des risques d'explosion.
- Les portails qui sont automatisés doivent être conformes aux normes et aux directives européennes en vigueur, notamment la EN 12604 et EN 12605.
- L'unité de contrôle ne doit être utilisée que dans des conditions techniques optimales et suivant l'emploi prévu, en pleine connaissance des conditions de sécurité et de danger, et en observant les instructions d'installation et d'utilisation.
- Les dysfonctionnements qui risquent de compromettre la sécurité doivent être éliminés immédiatement.
- L'unité de contrôle ne doit être installée que dans des lieux qui ne sont pas sujets à un risque d'inondation.
- Ne pas utiliser l'unité de contrôle dans des zones soumises à des attaques d'éléments atmosphériques (ex. air salin).

12 PRESCRIPTIONS ET CONSIGNES DE SECURITE

12.1 Prescriptions et conseils généraux

- Ce manuel est destiné exclusivement au **TECHNICIEN PROFESSIONNEL PREPOSE A L'INSTALLATION**. L'installation de l'unité nécessite une certaine connaissance des aspects théoriques et techniques (mécanique, électrotechnique et électronique) ainsi que des lois et des normes qui réglementent ce secteur.
- **Même si l'unité de contrôle est installée, l'utilisateur ne doit effectuer aucune opération sur l'unité, y compris à l'aide des instructions présentées dans ce manuel, qui sont strictement réservées au personnel technique qualifié.**
- Le technicien professionnel de l'installation doit se conformer aux lois suivantes dans le cadre de son travail : loi 46/90, directive 98/37/CE, 73/23/CEE, 89/336/CEE modifiées. Il doit également faire constamment référence aux normes harmonisées EN 12453 e EN 12445.
- Les conseils présentés dans ce manuel doivent toujours être respectés au cours de l'installation, des connexions, des réglages, de l'entretien et des paramétrages de l'unité de contrôle. Le fabricant décline toute responsabilité des dommages et préjudices provoqués par le non respect des prescriptions de sécurité présentées dans ce manuel.
- Le fabricant décline toute responsabilité des dommages et pannes de fonctionnement de l'unité de contrôle causés par le non respect des instructions contenues dans ce manuel.
- Garder le mode d'emploi à disposition, de façon à s'y référer rapidement en cas de nécessité.
- Au cours de l'installation, des branchements et de la mise en marche de l'unité, respecter les normes sur la prévention des accidents et les normes nationales de sécurité en vigueur.
- Afin de garantir le fonctionnement optimal de l'unité de contrôle et un niveau de protection adapté, utiliser uniquement des pièces détachées, des accessoires, des dispositifs et des fixations originaux.
- Ne modifier aucun dispositif ou pièce du moto-réducteur. De telles opérations peuvent provoquer des dysfonctionnements. Le fabricant décline toute responsabilité en cas de dommages provoqués par des pièces d'une autre nature.
- N'effectuer aucune modification d'un des dispositifs ou composante de l'unité de contrôle. Ces opérations risquent de provoquer des dysfonctionnements. Le producteur décline toute responsabilité en cas de dommages liés à la modification des produits.
- Si des liquides ont coulé à l'intérieur de l'unité de contrôle, couper immédiatement l'alimentation électrique et s'adresser au service technique du fabricant. L'emploi de l'unité de contrôle dans de telles conditions peut s'avérer très dangereux.
- En cas de longues périodes de non utilisation, pour éviter tout risque d'émanations de substances nocives de la batterie (facultative), la retirer et la garder dans un lieu sec et la recharger de façon périodique.
- En cas de panne ou de problème impossible à résoudre sur la base des instructions indiquées dans ce mode d'emploi, s'adresser au service technique du fabricant.

12.2 Prescriptions et conseils pour le stockage

- Le fabricant décline toute responsabilité en cas de dommages et pannes de mise en service et en route de l'unité de contrôle qui sont liés au non respect des instructions de stockage.
- Il faut stocker l'unité de contrôle exclusivement dans des zones fermées et sèches à une température ambiante entre -20 et +70°C et à une certaine hauteur du sol.
- Protéger l'unité de contrôle des sources de chaleur et ne pas l'exposer aux flammes. Il pourrait s'endommager et provoquer ainsi des dysfonctionnements, des incendies ou des situations dangereuses.

13 INSTALLATION

ATTENTION: instructions de sécurité importantes. Suivre scrupuleusement ces instructions car une mauvaise installation peut provoquer de graves dommages et préjudices aux personnes

Avant toute installation, lire attentivement les prescriptions et conseils spécifiés dans ce mode d'emploi (voir chap. PRESCRIPTIONS ET CONSIGNES DE SECURITE) et respecter scrupuleusement les instructions ci-jointes.

13.1 Prescriptions et conseils pour l'installation

- Avant l'installation, lire attentivement les chap. relatifs aux PRESCRIPTIONS ET CONSIGNES DE SECURITE.
- L'INSTALLATEUR PROFESSIONNEL est chargé de faire une analyse des risques et d'adapter, par conséquent, les dispositifs de sécurité de l'automatisme.
- L'installateur est chargé de vérifier que la température indiquée sur l'unité de contrôle est adaptée au lieu de l'installation.
- Les boutons installés (généralement ON/OFF) au niveau du contrôle du système automatisé doivent être placés de façon à ce que le portail soit visible et à distance des parties mobiles. Sauf s'ils fonctionnent à l'aide d'une clé, ces boutons doivent être placés à au moins à 1,5 m du sol, hors de portée du public.
- Pendant l'installation du système automatisé, se référer aux normes harmonisées EN 12453 et EN 12445.
- Vérifier que chaque dispositif de l'automatisme que l'on désire réaliser soit compatible avec la centrale **RG1R UNI DL**. Cesser toute installation si un des dispositifs est inadapté à l'emploi prévu.
- Vérifier que la zone d'installation de l'unité de contrôle n'est pas située à proximité de zones d'inondations ou de crues, de sources de chaleur ou de flammes, d'incendies ou des zones dangereuses en général.
- Pendant l'installation, protéger les composantes de l'unité de contrôle afin d'éviter l'éventuelle pénétration de liquides (par ex. pluie) et/ou corps étrangers (terre, gravier, etc.).
- Ne connecter l'unité de contrôle qu'à une ligne électrique aux normes, dotée d'un système de terre et d'un système de sectionnement de l'alimentation.
- Détruire le matériel d'emballage dans le respect des normes locales.
- Porter des lunettes de protection au moment d'effectuer les trous de fixation.

En cas de travaux en hauteur (au-delà de 2 mètres), pour installer par exemple le clignotant ou l'antenne, les techniciens professionnels doivent utiliser des échelles, des harnais de sécurité, porter un casque de protection et tout ce qui est prévu par la loi et les normes relatives à de tels travaux. Se référer à la directive 89/655/CEE modifiée par la 2001/45/CE.

14 ENTRETIEN

14.1 Prescriptions et conseils pour l'entretien

- Une fois testé le système automatisé, **NE plus modifier les paramètres programmés**. En cas de modification des réglages (ex. modification de la valeur de la tension), **REPETER LES VERIFICATIONS PREVUES POUR L'ESSAI ET SUIVANT LES NORMES**.
- Le fabricant décline toute responsabilité des dommages et des préjudices dus au non respect des informations relatives à l'entretien contenues dans ce mode d'emploi, et en cas de non respect des prescriptions de sécurité ci-jointes.
- Le fabricant décline toute responsabilité pour les dommages ou les pannes liés au non respect des instructions d'entretien.
- Afin de garder le système automatisé fonctionnel et sûr, effectuer le nettoyage, les contrôles et l'entretien périodique prévus dans ce mode d'emploi. Cette obligation est à la charge du propriétaire.
- Toute intervention de contrôle, entretien ou réparation est à la charge d'un **TECHNICIEN PROFESSIONNEL PREPOSE A L'INSTALLATION**.
- Toujours couper l'alimentation électrique du système automatisé en cas d'anomalie, panne ou avant toute intervention afin d'éviter que le portail ne se mette en marche.
- Toujours couper l'alimentation électrique du système automatisé avant toute intervention d'entretien ou de nettoyage.
- Le propriétaire **N'est PAS** autorisé à retirer la protection du moto-réducteur lorsque le système automatisé est branché.
- Si le câble d'alimentation est endommagé, le fabricant doit le remplacer pour éviter tout risque ou son service technique ou un technicien qualifié.
- Utiliser exclusivement les pièces de rechange, les accessoires et le matériel de fixation originaux.
- Ne jamais effectuer de modifications techniques ou de programmation au niveau du moto-réducteur. Ces opérations peuvent provoquer des dysfonctionnements et/ou des risques d'accident. Le fabricant décline toute responsabilité en cas de dommages provoqué par des produits modifiés.
- En cas de fonctionnement des disjoncteurs ou des fusibles, éliminer la panne avant de les remplacer. Demander l'intervention d'un **TECHNICIEN PROFESSIONNEL PREPOSE A L'INSTALLATION**.
- Le débranchement ou l'éventuelle substitution des deux batteries-tampons (facultatif) doivent être effectuées exclusivement par un **TECHNICIEN PROFESSIONNEL DE L'INSTALLATION**.
- En cas d'anomalie qu'il n'est pas possible de résoudre suivant les instructions ci-jointes, demander l'intervention du service technique du fabricant.
- Toute opération d'entretien, réparation ou remplacement des pièces doit être enregistrée sur le dossier relatif à l'entretien, FOURNI ET REMPLI INITIALEMENT PAR LE FABRICANT.

14.2 Entretien périodique

Tous les 6 mois, demander à un **TECHNICIEN PROFESSIONNEL DE L'INSTALLATION** d'effectuer une série d'essais prévus pour la mise en marche du système automatisé (voir **MANUEL D'INSTALLATION** – chap. **ESSAI ET MISE EN MARCHE**).

15 DESTRUCTION ET ELIMINATION

- L'unité de contrôle est réalisée avec des matériaux qu'il faut détruire de façon particulière. Se référer aux normes en vigueur dans le pays où le système automatisé a été installé, spécialement pour les batteries-tampons (s'il en est équipé).
- Les batteries (éventuellement mises à disposition) doivent être retirées de l'unité de contrôle avant leur destruction. Avant de les retirer, débrancher l'unité de contrôle.
- Demander au personnel qualifié de détruire le système automatisé.

ATTENTION: Un électricien qualifié doit débrancher le système automatisé du réseau électrique à l'aide d'instruments adaptés.

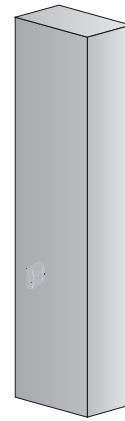
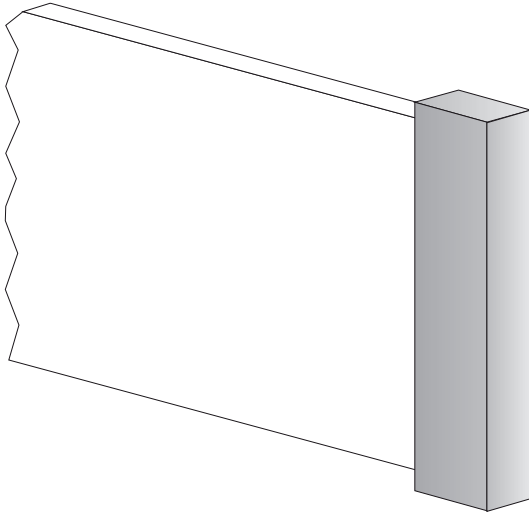

F Composants et dispositifs d'un automate type.

RECHANGE

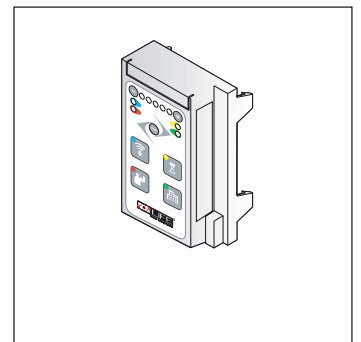
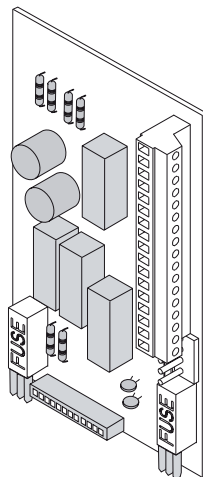
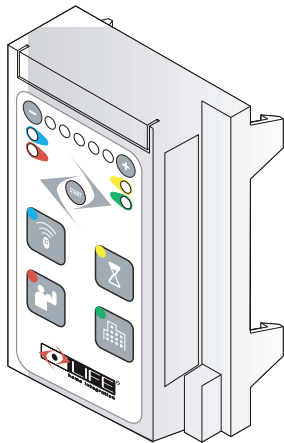



Address: Via Sandro Pertini,3/5 31014 COLLE UMBERTO (TV) Italia

Telephone: **+ 39 0438 388592**

Telefax: **+ 39 0438 388593**

http **www.homelife.it**

e-mail: **info@homelife.it**

